

①

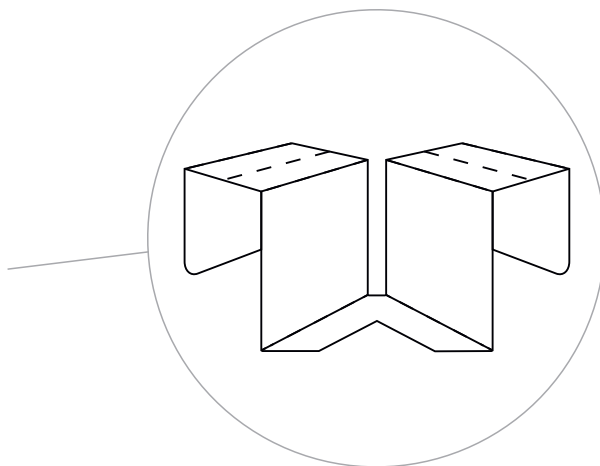

②

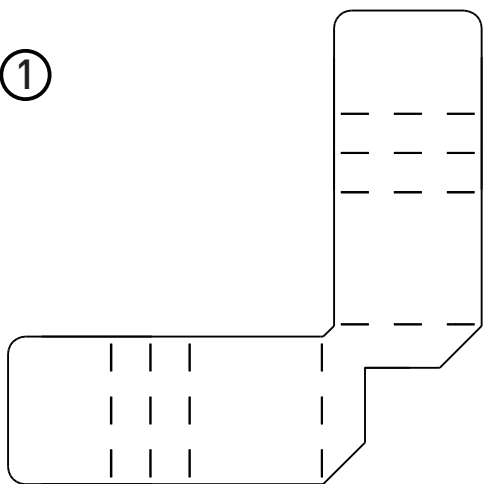
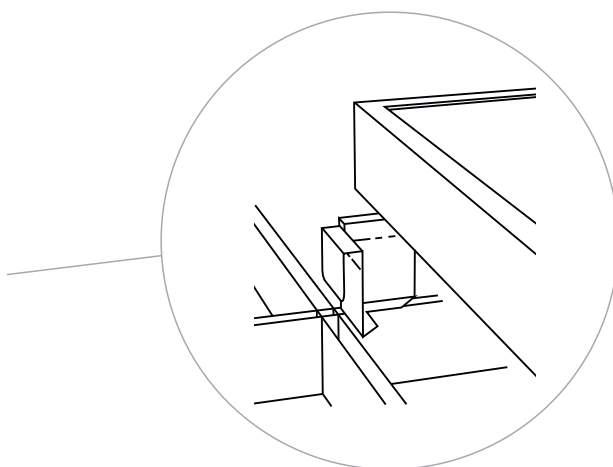
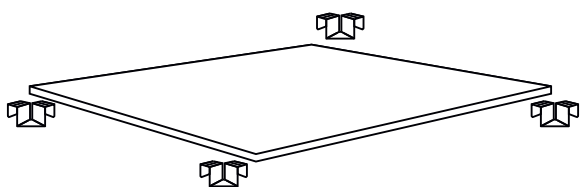

③

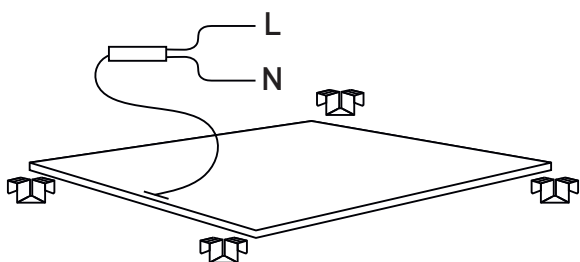

④

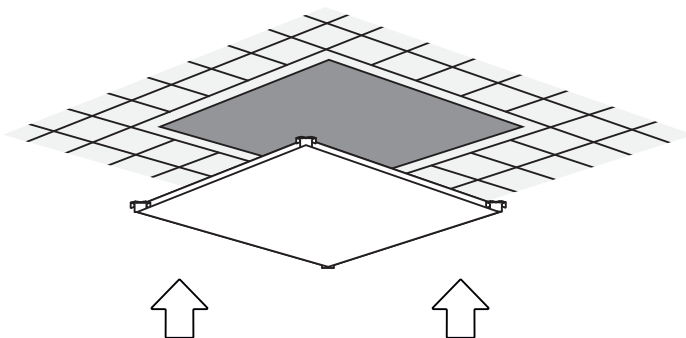

### СХЕМА УСТАНОВКИ:

1. Согнуть крепежи под необходимую высоту профиля потолка: 40 мм или 50 мм.
2. Поместить крепежи по углам светильника.
3. Подключить драйвер (блок питания) к светильнику.
4. Установить светильник в потолок.